



ENROBEUSE PAR UV

QMOUNT

Le Qmount est un système moderne pour l'enrobage d'échantillons matériellographiques par photopolymérisation.

Les échantillons sont placés dans l'enrobeuse équipée d'une technologie LED puissante et personnalisable. Les moules d'enrobage transparents aux UV sont remplis de résine à polymérisation UV. L'échantillon transparent peut être retiré dans un délai très court. Une unité d'aspiration QATM peut être connectée à l'appareil pour améliorer la sécurité des utilisateurs.

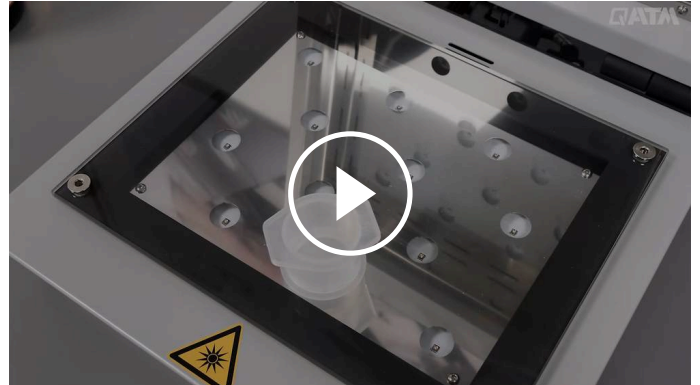

[Cliquez pour voir la vidéo](#)

AVANTAGES PRODUIT

- | Enrobage UV en un minimum de temps (60 secondes)
- | Technologie LED à haut rendement et longue durée de vie
- | Conception robuste
- | Manipulation facile
- | Unité d'aspiration connectable (en option)

ENROBAGE EN UN TEMPS RECORD

Cette enrobeuse compacte est équipée de panneaux LED spécialement conçus et durables, qui exposent les échantillons de manière très efficace à un rayonnement UV d'une gamme de longueurs d'onde très étroitement contrôlée (maximum d'émission à $\lambda = 365 \text{ nm}$) permettant aux échantillons standard de durcir en 60 secondes.



ENROBAGE UV EN 60 SECONDES

LE MOYEN LE PLUS RAPIDE POUR ENROBER DES ÉCHANTILLONS TRANSPARENTS



TECHNOLOGIE ROBUSTE

La ventilation intégrée garantit des températures de polymérisation basses d'environ 70 à 90 °C. Une conception robuste avec un boîtier en aluminium revêtu et des composants de haute qualité permettent de traiter des volumes d'échantillons élevés. Le capot est équipé de charnières amorties pour le fermer en douceur.



GRANDE CAPACITÉ D'ÉCHANTILLONS

L'enrobeuse contient une plaque de verre résistant aux rayures (200 x 260 mm) qui permet la polymérisation simultanée jusqu'à 12 échantillons d'un diamètre de 40 mm. La zone de travail est facile à nettoyer grâce à sa conception simple.



UN FONCTIONNEMENT TRÈS SIMPLE

Les paramètres du processus sont clairement affichés sur un écran couleur et peuvent être réglés en continu à l'aide d'un bouton rotatif. Le processus d'enrobage est lancé, mis en pause ou terminé à l'aide du bouton start-stop de QATM. Un signal sonore informe l'utilisateur de la fin du processus.



POLYVALENCE MULTI-TÂCHES

Grâce aux temps de traitement très courts, le Qmount permet de produire des enrobages



SÉCURITÉ ET CONFORT DE TRAVAIL

En standard, la machine d'enrobage est équipée d'un raccord pour l'aspiration externe

transparents standard
matérialographiques de
différents matériaux très
rapidement et à moindre coût.

afin de filtrer les vapeurs et les
odeurs et d'augmenter la sécurité
du travail. Un dispositif
d'aspiration adapté avec filtre à
charbon actif est disponible dans
les accessoires QATM.

ENROBEUSE PAR UV QMOUNT
LA SUPÉRIORITÉ DANS LE DÉTAIL

1. Boîtier robuste

- | Construction robuste en aluminium thermolaqué
- | Nettoyage facile
- | Aération intégrée

2. Grande plaque en verre résistante aux rayures

- | Permet d'analyser jusqu'à 12 échantillons simultanément
- | Dimensions: 200 mm x 260 mm]

3. Technologie LED UV à haut rendement

- | Temps de durcissement très courts, d'une minute seulement

4. Fermeture à clapet pratique

- | Commande simple et intuitive



QMOUNT

TECHNOLOGIE LED UV À HAUT RENDEMENT

Afin de minimiser les pertes d'énergie électrique, le Qmount est équipé de LED UV spécialisées. Celles-ci présentent un spectre d'émission très étroit, qui se superpose au maximum à l'absorption maximale de l'initiateur UV KEM 50. Cela permet de réduire les temps de durcissement tout en consommant peu d'électricité.

Les initiateurs UV obtiennent l'énergie d'activation nécessaire à la réaction d'initiation en absorbant le rayonnement UV. Chaque molécule possède un spectre d'absorption spécifique, qui présente certaines zones de longueur d'onde dans lesquelles le coefficient d'absorption de la molécule est particulièrement élevé. En dehors de ce que l'on appelle les maxima d'absorption, une grande partie du rayonnement émis est perdue. Les LED UV standard émettent généralement une quantité importante de rayonnement en dehors des intervalles de longueur d'onde dans lesquels l'initiateur présente une bonne absorption. Ce rayonnement est converti en chaleur.

INFLUENCE DU TYPE DE LED SUR LES PROCESSUS DE PHOTOPOLYMÉRISATION

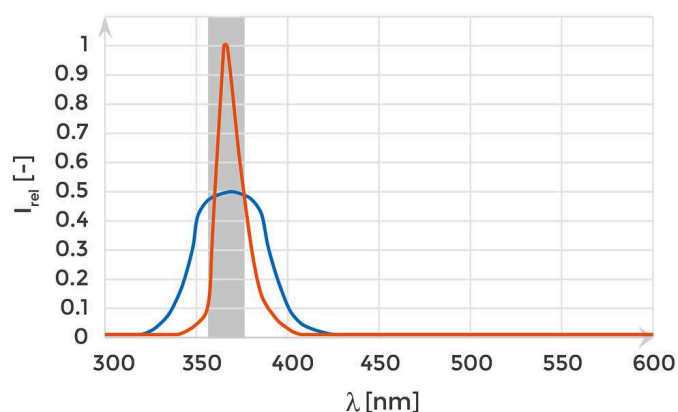

- | Courbe orange : LEDs du Qmount
- | Courbe bleue : LEDs standard proche de l'UV
- | Zone grise : Absorption maximale de l'initiateur UV

CONSOMMABLES

Pour un processus d'enrobage parfait, QATM propose la résine de durcissement UV appropriée, des moules d'enrobage transparents UV de différents diamètres et des aides à l'enrobage.



ENROBEUSE PAR UV QMOUNT

CARACTÉRISTIQUES TECHNIQUES

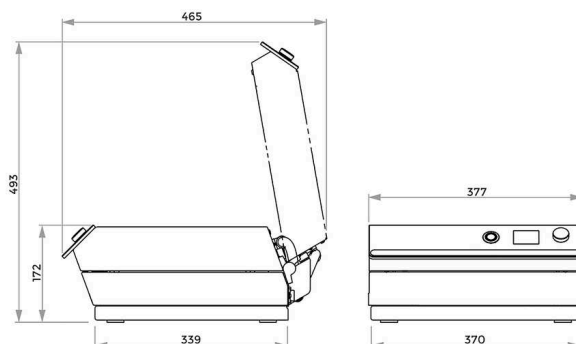

Surface max de support de l'échantillon 200 x 260 mm

Hauteur Max. d'échantillon 40 mm

Longueur d'onde 365 nm

Temps de durcissement réglable 0 - 100 min

Température de polymérisation (selon l'application) 70- 90 °C

Tension de connexion 100 - 240 V 50/60 Hz (1Ph/N/PE)

Dimensions (LxHxP) 377 x 172 x 436 mm

Poids (selon l'équipement) 14,5 kg

Données techniques Unité d'aspiration

Raccordement électrique 100 - 240 V 50/60 Hz

Débit d'air effectif 20 - 100 m³/h

www.qatm.com/qmount

N° ARTICLE

EQUIPEMENT DE BASE

MACHINE (TOUS LES ARTICLES NÉCESSAIRES)

M0761000



Qmount machine de base 100-240V 50/60Hz

OPTIONS (À COMMANDER AVEC LA MACHINE)

Z0761001

Kit de démarrage Qmount

OPTIONS (PEUVENT ÊTRE COMMANDÉES SÉPARÉMENT)

Z0761000

Qmount suction unit 100-240V 50/60Hz

CONSOMMABLES

95016844

Qmount replacement activated carbon filter

95016840



Qprep UV 50 mounting material