



PRÄZISIONSTRENNMASCHINE

QCUT 200 A

PRÄZISIONSTRENNMASCHINE QCUT 200 A

LEISTUNGSMERKMALE

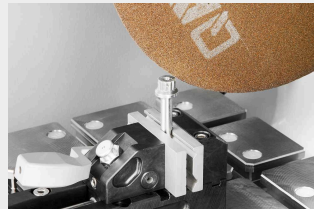

HÖCHSTE ANSPRÜCHE AN SICHERHEIT

- | Durch den Zustimmtaster kann der Maschinentisch bei geöffneter Tür nur über die Zweihandschaltung positioniert werden
- | Quetschgefahr für den Maschinenbediener wird praktisch ausgeschlossen

INTELLIGENTE BAUTEILERKENNUNG

- | Bewährte automatische Anschnitterkennung und neuartige Austrittserkennung (Auto-Stop Funktion)
- | Start- und Endpunkt des Trennprozesses werden automatisch erkannt und die Prozesszeiten verkürzt

HÖCHSTE PRÄZISION DURCH ROBUSTE BAUFORM

- | Langlebig und vibrationsarm dank stabiler Bauweise
- | Trennen oder Schleifen (mittels Topfscheibe) filigraner Proben in höchster Präzision
- | Sehr guter Zugang zum Trennraum durch große Schiebetür
- | Schnelle und sichere Befestigung vielseitiger Spannmittel auf dem großen Maschinentisch

INTUITIVE UND EINFACHE BEDIENUNG

- | Großer 7" Industrie-Touchscreen mit ergonomischer Benutzerführung
- | Einfache Bedienung der benutzerfreundlichen Software
- | Komfortable Bewegung der automatischen Achsen mittels Joystick

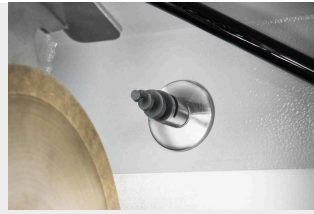

DURCHFLUSSÜBERWACHUNG **AUTOMATISCHE REINIGUNGSFUNKTION**

- | Optionale Durchflussüberwachung sorgt für konstante Kühlung sensibler Proben auch bei langen Trennprozessen
- | Der Trennprozess wird automatisch unterbrochen, sobald ein kritischer Schwellenwert erreicht wird
- | Vollautomatische Maschinenreinigung durch Spiraldüsen im Trennraum
- | Reinigung ist individuell zuschaltbar und startet bei Bedarf automatisch nach jedem Trennschnitt
- | Freie Sicht während des Trennvorgangs: Reinigung kann im laufenden Prozess zugeschaltet werden

UMFANGREICHE SCHNITTPROGRAMME

- | Je nach Bauteilgeometrie wird Fahr- oder Kappschnitt angewendet, um die Kontaktfläche zur Trennscheibe zu minimieren
- | Schichtweises Trennen des Werkstücks und Optimieren des Eingriffswinkels durch die Stufenschnittfunktionen – ideal für massives Vollmaterial

DIESES INSTRUMENT IST IDEAL FÜR GEOLOGIE- UND MINERALOGIE-ANWENDUNGEN

PRÄZISIONSTRENNMASCHINE QCUT 200 A

TRENNEN OHNE EINSCHRÄNKUNGEN

1. Trennraumspülung

- | Automatische Reinigung des Trennraums

2. Großer Maschinentisch

- | Achsen spielfrei positionierbar
- | Easy Nuten zur einfachen Aufnahme von QATM Spannmittel
- | T-Nuten 8 mm für individuelle Spannmittel
- | Max. B x H: 300 mm x 210 mm

3. Ergonomisches Bedienfeld

- | Großes 7" TFT Touch Display
- | Joystick zur manuellen Bedienung

4. Laser-Ausrichthilfe

- | Für die exakte Schnittpositionierung vor dem Trennen
- | Standardmäßig im Lieferumfang enthalten

5. Zubehör

- | Spannmöglichkeit individuell erweiterbar mit Drehvorrichtung oder weiteren Spannmitteln

6. Trennscheibenarretierung

- | Vereinfachter Trennscheibenwechsel über Arretiermöglichkeit
- | Mit integrierter Schmiermöglichkeit

7. Abziehvorrichtung

- | Zum Schärfen von Diamanttrenn- und schleifscheiben
- | Von außen manuell bedienbar

8. Zentrifugalabscheider

- | Wirkungsvolle Beseitigung des Kühlmittelnebels aus dem Trennprozess



OPTIMALES ZUBEHÖR FÜR QCUT 150 A UND 200 A

UMWÄLZKÜHLSYSTEME

Beim Trennen ist eine optimale Kühlung unerlässlich. Starke Wärmeentwicklung während des Trennprozesses schädigt die Probe und erhöht den Verschleiß der Trennscheibe. Das Kühl- und Korrosionsschutzmittel leitet die Wärme ab und entfernt gleichzeitig die Späne aus dem Trennraum.



15L UMWÄLZKÜHLBEHÄLTER

- | Portables System mit Filtereinsatz und Deckel
- | Geringer Platzbedarf erforderlich
- | Einfach integrierbar in vorhandenes Labormobiliar
- | Zweikammersystem zur Filtration



45L UMWÄLZKÜHLBEHÄLTER (FAHRBAR)

- | Mobile Einheit mit Einlaufsieb, Filtersack und Überlauf
- | Möglichkeit zur Unterbringung unter einem Labortisch oder bodentiefen Schrank
- | Erweiterbar mit optionalen Pumpenmodul für die Trennraumspülung
- | Zweikammersystem zur Filtration mit herausnehmbaren Trennschieber



45L UMWÄLZKÜHLBEHÄLTER (SYSTEMLABOR)

- | Mobile Einheit mit Einfahrmechanismus
- | Komfortabel integrierbar in die QATM Systemlaborschränke und Schränke mit Unterboden
- | Erweiterbar mit optionalen Pumpenmodul für die Trennraumspülung
- | Einlaufsieb, Filtersack und Überlauf
- | Zweikammersystem zur Filtration mit herausnehmbaren Trennschieber

ZUBEHÖR

SPANNWERKZEUGE

Für die Qcut 200 A stehen eine Vielzahl von Spannmittel zur Verfügung. Über das Easy-Spannsystem können sie einfach und sicher mit nur einer Schraube auf dem Tisch befestigt werden. Das mühsame Einfädeln der Spannwerkzeuge in die T-Nuten des Tisches wird somit überflüssig. Das Easy-Spannsystem ist eine innovative Ergänzung mit großer Wirkung auf den Arbeitsalltag.



Easy-Spannplatte S mit Drehfunktion + Easy adaption (vertikal)

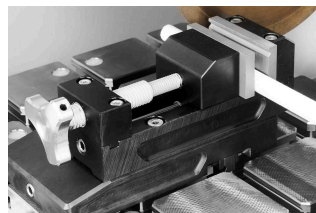

Easy-Spannplatte S mit Qtool 40 S

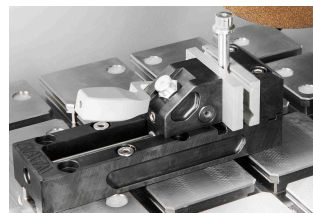

Qtool 40



[Hier klicken, um das Video anzuschauen](#)

Klemmen und Schneiden schwieriger Proben (Video)

PERFEKTES TRENNEN - TRENNSCHEIBEN VON QATM

Trennen ist zuverlässiger, sicherer und effizienter, wenn es mit den richtigen Zutaten durchgeführt wird: Wissen, Sorgfalt und die richtige Wahl der Verbrauchsmaterialien und Instrumente. Das Qprep-Sortiment umfasst speziell entwickelte Trennscheiben für eine Vielzahl von Materialien und Anforderungen.

- | Geringer thermischer Einfluss auf die Probe während des Trennvorganges
- | Nasstrennschleifen erzielt sehr feine Oberflächengüten nach dem Trennen
- | Optimales Trennen verkürzt den weiteren Präparationsablauf



PRÄZISIONSSPANNMITTEL

Die Precision-Serie von QATM bietet vielseitige Klemmvorrichtungen für reguläre und unregelmäßig geformte Proben und wurde für anspruchsvollste und präzise materialografische Anwendungen entwickelt.

- | Geeignet für unregelmäßige und komplexe Geometrien
- | Vielfältige und vielseitige Produktpalette
- | Kompatibel mit integrierter Drehvorrichtung (Qcut 150 A)
- | Horizontale und vertikale Anpassung möglich



PRÄZISIONSTRENNMASCHINE QCUT 200 A

TECHNISCHE DATEN

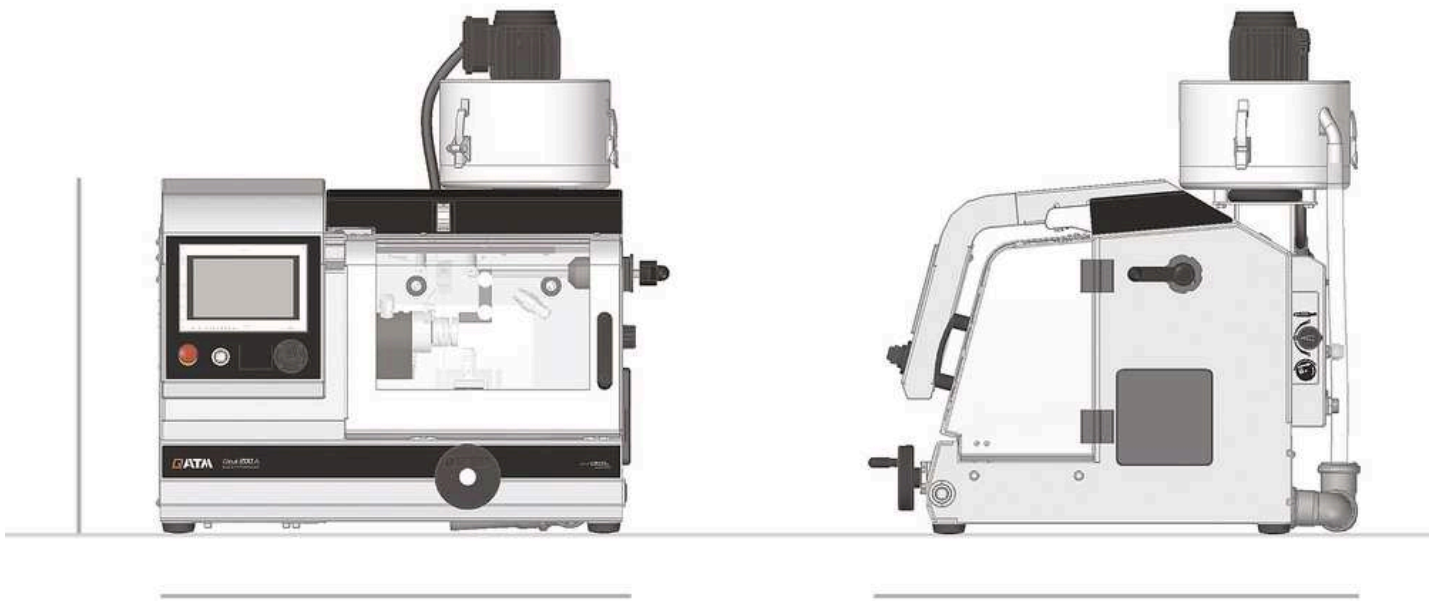

Trennscheibe	bis zu Ø 203 mm / 8"
Max. Probengröße	75 mm (cut-off wheel Ø 200 mm)
Trennscheibenaufnahme	Ø 12,7 mm
X-Achse	210 mm (manuell/ automatisch)
Y-Achse	80 mm (automatisch)
Z-Achse (Option)	80 mm (automatisch)
Vorschubgeschwindigkeit	0.01 - 20 mm/s
Positioniergenauigkeit Z-Achse	0,005 mm
Min. Querstellung Z-Achse	0,001 mm
Tisch ohne Z-Achse (BxT)	300 x 210 mm
Tisch mit Z-Achse (BxT)	280 x 210 mm
Nutbreite	8 mm

Drehzahl	300-5000 U/min
Antriebsleistung (Hauptantrieb)	0,75 kW, S1
Anschlussleistung	2,2 kVA
B x H x T	725 x 535 x 675 mm
Gewicht	~ 82 kg

www.qatm.com/qcut-200-a

BESTELLDATEN

GRUNDGERÄT

MASCHINE (1 POSITION ERFORDERLICH)

M1891000  Qcut 200 A Grundmaschine 200-240V, 50/60Hz

M1891001  Qcut 200 A Grundmaschine 100-120V, 50/60Hz

TISCHQUERVERSTELLUNG (1 AUSWAHL ERFORDERLICH)

A1891000 Qcut 200 A automatische X, Y-Achse

A1891001 Qcut 200 A automatische X, Y, Z-Achse

OPTIONEN (MÜSSEN ZUSAMMEN MIT DER MASCHINE BEAUFTRAGT WERDEN)

A1891003 Qcut 200 A Trenraumspülung

A1891004 Qcut 200 A Durchflussüberwachung

A1891005 Qcut 200 A Vorbereitung Drehvorrichtung

Z1891000 Qcut 200 A Abziehvorrichtung

A1891008 Vorbereitung Zentrifugalabscheider

Z1891006 Zentrifugalabscheider

A1891002 Vorbereitung Frischwasserkühlung

UMWÄLZKÜHLEINHEIT (1 AUSWAHL ERFORDERLICH)

Z5800011 Qcut 200 A Umwälzkühlbehälter 15 L

Z5800012 Qcut 200 A Umwälzkühlbehälter 45 L fahrbar

Z5800013 Qcut 200 A Umwälzkühlbehälter 45 L einfahrbar für Systemlabor

Z5800014 Pumpenmodul Umwälzkühlung

Z5800015 Pumpenmodul Trenraumspülung (nicht verwendbar mit Kühlsystem 15 Ltr.)

OPTIONEN (KÖNNEN SEPARAT BESTELT WERDEN)

Z1800002		Probenauffangsieb
Z1891001		Drehvorrichtung RD2.1
Z1870050		Stützflansch Satz Ø 59 mm
Z1870051		Stützflansch Satz Ø 99 mm
Z1870052		Stützflansch Satz Ø 139 mm

PRÄZISIONSSPANNMITTEL, SPANNMITTEL, PRÄZISIONSSPANNMITTEL

Z1870035		Standardprobenhalter L Ø 40 mm offen, Spannmittel, Präzisionsspannmittel
Z1870037		Standardprobenhalter L Ø 40 mm geschlossen, Spannmittel, Präzisionsspannmittel
Z1870039		Flexprobenhalter L Flex Ø 40 mm, Spannmittel, Präzisionsspannmittel
Z1870043		Probenhalter L Parallelspanner offen, Spannmittel, Präzisionsspannmittel
Z1870041		Probenhalter L Parallelspanner geschlossen, Spannmittel, Präzisionsspannmittel
Z1870045		Tropfenformspanner L Ø 40 mm, Spannmittel, Präzisionsspannmittel
Z1870047		Universalspanner L, Spannmittel, Präzisionsspannmittel
Z1870054		Mini Schraubstock L, Spannmittel, Präzisionsspannmittel
Z1870056		Doppelparallelspanner L, Spannmittel, Präzisionsspannmittel
Z1870058		Adapter mit Kugelgelenk L, Spannmittel, Präzisionsspannmittel
Z1870064		Reduzierring Ø 25 mm, Spannmittel, Präzisionsspannmittel
Z1870063		Reduzierring Ø 30 mm, Spannmittel, Präzisionsspannmittel
Z1870071		Reduzierring Ø40, Spannmittel, Präzisionsspannmittel
Z1870067		Reduzierring 1", Spannmittel, Präzisionsspannmittel
Z1870066		Reduzierring 1 1/4", Spannmittel, Präzisionsspannmittel
Z1870065		Reduzierring 1 1/2", Spannmittel, Präzisionsspannmittel
Z1870068		Handspannfutter Ø 32 mm, Spannmittel, Präzisionsspannmittel
Z1870069		Handspannfutter Ø 44 mm, Spannmittel, Präzisionsspannmittel
Z1870070		Handspannfutter Ø 56 mm, Spannmittel, Präzisionsspannmittel

VAKUUMSPANNVORRICHTUNGEN, SPANNMITTEL, PRÄZISIONSSPANNMITTEL

Z1870028		Vakuum-Spanneinheit, Spannmittel, Präzisionsspannmittel
----------	--	---------------------------------------------------------

01870288	Vakuum Halter, Spannmittel, Präzisionsspannmittel
Z1304600	Vakuumpumpe 230V / 50Hz, Spannmittel, Präzisionsspannmittel
Z1304634	Vakuumpumpe 110V / 60Hz, Spannmittel, Präzisionsspannmittel

SCHNELLSPANNWERKZEUGE, SPANNMITTEL

QTOOL 40, SPANNMITTEL, QTOOL-SERIE

Z2270201	Qtool 40 S, Spannmittel, Qtool-Serie
Z2270200	Qtool 40, Spannmittel, Qtool-Serie
02270202	Spannbacke 25 mm - für Qtool 40, Spannmittel, Qtool-Serie
Z2270202	Spannbacken 45 mm - für Qtool 40, Spannmittel, Qtool-Serie
02270212	Spannbacke 25 mm schräg - für Qtool 40, Spannmittel, Qtool-Serie
02270213	Spannbacke Kreuzprisma 25 mm - für Qtool 40, Spannmittel, Qtool-Serie
Z2270203	Spannbacken 45 mm geschlitzt - für Qtool 40, Spannmittel, Qtool-Serie
Z2270204	Prismenspannbacken 45 mm geschlitzt - für Qtool 40, Spannmittel, Qtool-Serie

QTOOL 60, SPANNMITTEL, QTOOL-SERIE

Z2235200	Qtool 60, Spannmittel, Qtool-Serie
02235202	Spannbacke 32 mm - für Qtool 60, Spannmittel, Qtool-Serie
Z2235201	Spannbacken 60 mm - für Qtool 60, Spannmittel, Qtool-Serie
02235212	Spannbacke 32mm schräg - für Qtool 60, Spannmittel, Qtool-Serie
02235213	Spannbacke Kreuzprisma 32mm - für Qtool 60, Spannmittel, Qtool-Serie
Z2235202	Spannbacken 60 mm geschlitzt - für Qtool 60, Spannmittel, Qtool-Serie
Z2235203	Prismenspannbacken 60 mm geschlitzt - für Qtool 60, Spannmittel, Qtool-Serie

EASY-SPANN-SYSTEM, SPANNMITTEL, EASY-SPANNPLATTEN

Z2236030	Easy-Spannplatte S, Spannmittel, Easy-Spannplatten
Z2236031	Easy-Spannplatte S mit Drehplatte, Spannmittel, Easy-Spannplatten
Z2236035	Easy-Spannplatte M, Spannmittel, Easy-Spannplatten



ZUBEHÖR FÜR EASY-SPANNMITTEL

Z2236032	Easy Adaption horizontal, Spannmittel, Easy-Spannplatten
Z2236033	Easy Adaption vertikal, Spannmittel, Easy-Spannplatten
Z2236034	Easy Adaption Qtool 40 - 60, Spannmittel, Easy-Spannplatten
Z2236038	Multiturm Drehplatte, Spannmittel, Easy-Spannplatten
Z2236039	Multiturm, Spannmittel, Easy-Spannplatten
Z2236040	Schwenkeinheit Qtool 40 - 60, Spannmittel, Easy-Spannplatten
Z2236036	Easy-Multifunktionsplatte, Spannmittel, Easy-Spannplatten

SPANNMITTELZUBEHÖR FÜR DREHENDE, SCHWENKENDE UND SPEZIALANWENDUNGEN, SPANNMITTEL, SPANNMITTELZUBEHÖR FÜR DREHENDE, SCHWENKENDE UND SPEZIALANWENDUNGEN

Z1304643	Schraubenspanner mit Easy-Spannplatte M, Spannmittel, Spannmittelzubehör für drehende, schwenkende und Spezialanwendungen
Z1304636	Spreiz-Spanner, Spannmittel, Spannmittelzubehör für drehende, schwenkende und Spezialanwendungen
Z2236009	Vertikalspanner Einfach, Spannmittel, Spannmittelzubehör für drehende, schwenkende und Spezialanwendungen
Z2236010	Vertikalspanner Doppelt, Spannmittel, Spannmittelzubehör für drehende, schwenkende und Spezialanwendungen
Z2234010	Spannsystem X-Clamp 3858, Spannmittel, Spannmittelzubehör für drehende, schwenkende und Spezialanwendungen

UNIVERSALSPANNER MIT ZUBEHÖR, SPANNMITTEL, UNIVERSALSPANNER

01350022	Prisma 120°, Spannmittel, Universalspanner
01350023	Prism slim, Spannmittel, Universalspanner
01350024	Prism 90°, Spannmittel, Universalspanner
Z1350008	 Universalspanner Piccolo 54, Spannmittel, Universalspanner
Z1350010	 Kofferset Universalspanner Piccolo 54, Spannmittel, Universalspanner

Z1350012		Universalspanner Piccolo 100, Spannmittel, Universalspanner
92005796		Spannschuh Längsprisma, Spannmittel, Universalspanner
92005797		Spannschuh Querprisma, Spannmittel, Universalspanner
92005799		Spannschuh Längsbrücke, Spannmittel, Universalspanner
92005800		Spannschuh Querbrücke, Spannmittel, Universalspanner
92005798		Spannschuh Standard, Spannmittel, Universalspanner
Z1350007		Höhenuntersatz 60mm Piccolo, Spannmittel, Universalspanner
Z1350003		Höhenuntersatz 74mm Mono, Spannmittel, Universalspanner
95003172		Spannarmverlängerung Piccolo 54 und Mono 61, Spannmittel, Universalspanner
Z1304591		Befestigungsschraube M6 x 25, Spannmittel, Universalspanner
95003169		Befestigungsschraube Piccolo M8x25, Spannmittel, Universalspanner
95003170		Befestigungsschraube Piccolo M10x25, Spannmittel, Universalspanner
95003168		Befestigungsschraube Mono M10x32, Spannmittel, Universalspanner
91001157		T-Nutenstein - rostfrei M6 x 8, Spannmittel, Universalspanner
91001161		T-Nutenstein - rostfrei M8 x 10, Spannmittel, Universalspanner
91001159		T-Nutenstein - rostfrei M8 x 12, Spannmittel, Universalspanner
91001158		T-Nutenstein - rostfrei M10 x 12, Spannmittel, Universalspanner